

Monteringsvejledning

Loop Line # 140

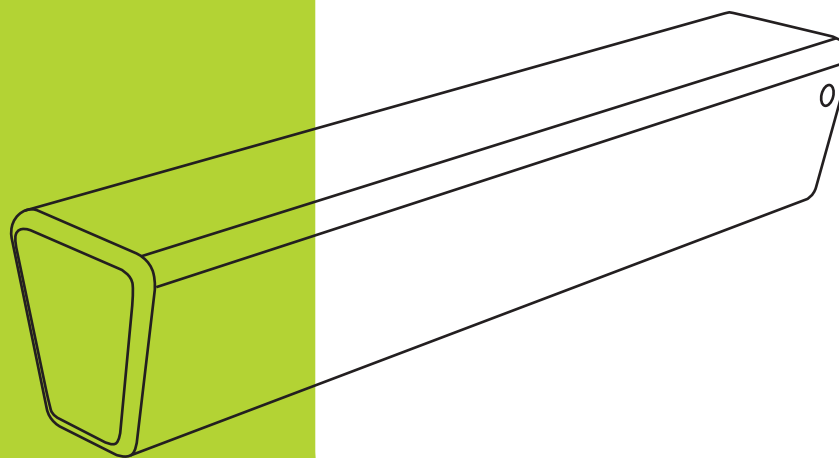

Bemærk!

Loop Line er ikke stabil som individuelt møbel.

Loop Line skal fastgøres til underlaget med beslag eller til Loop Arc.

B1 beslag til nedgravning

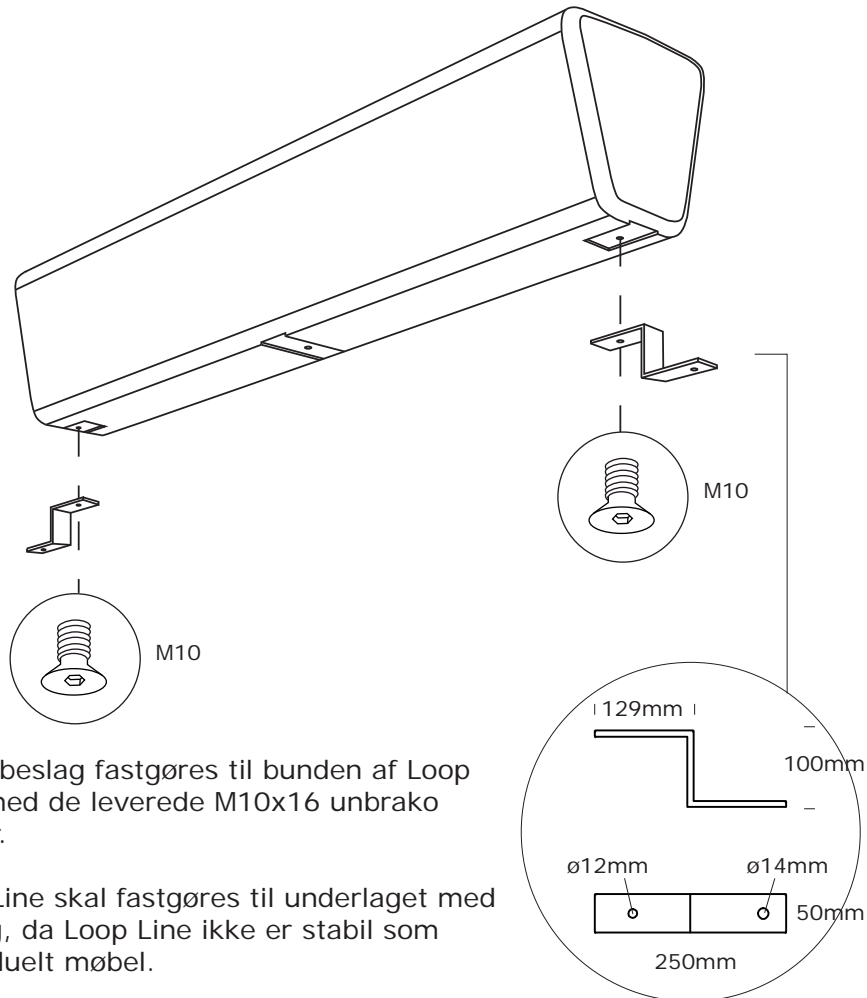

Hvert beslag fastgøres til bunden af Loop Line med de leverede M10x16 unbrako skruer.

Loop Line skal fastgøres til underlaget med beslag, da Loop Line ikke er stabil som individuelt møbel.

B2 beslag til nedgravning

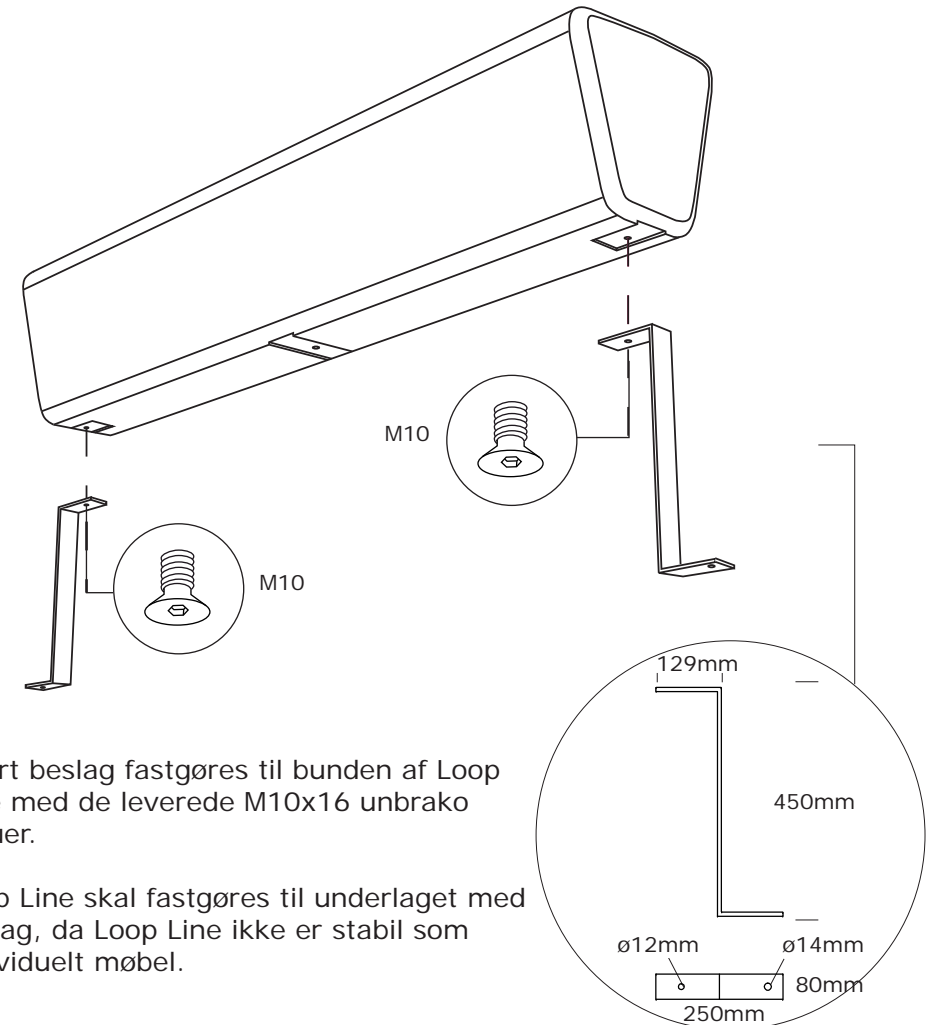

Hvert beslag fastgøres til bunden af Loop Line med de leverede M10x16 unbrako skruer.

Loop Line skal fastgøres til underlaget med beslag, da Loop Line ikke er stabil som individuelt møbel.

B3 beslag til overflademontering

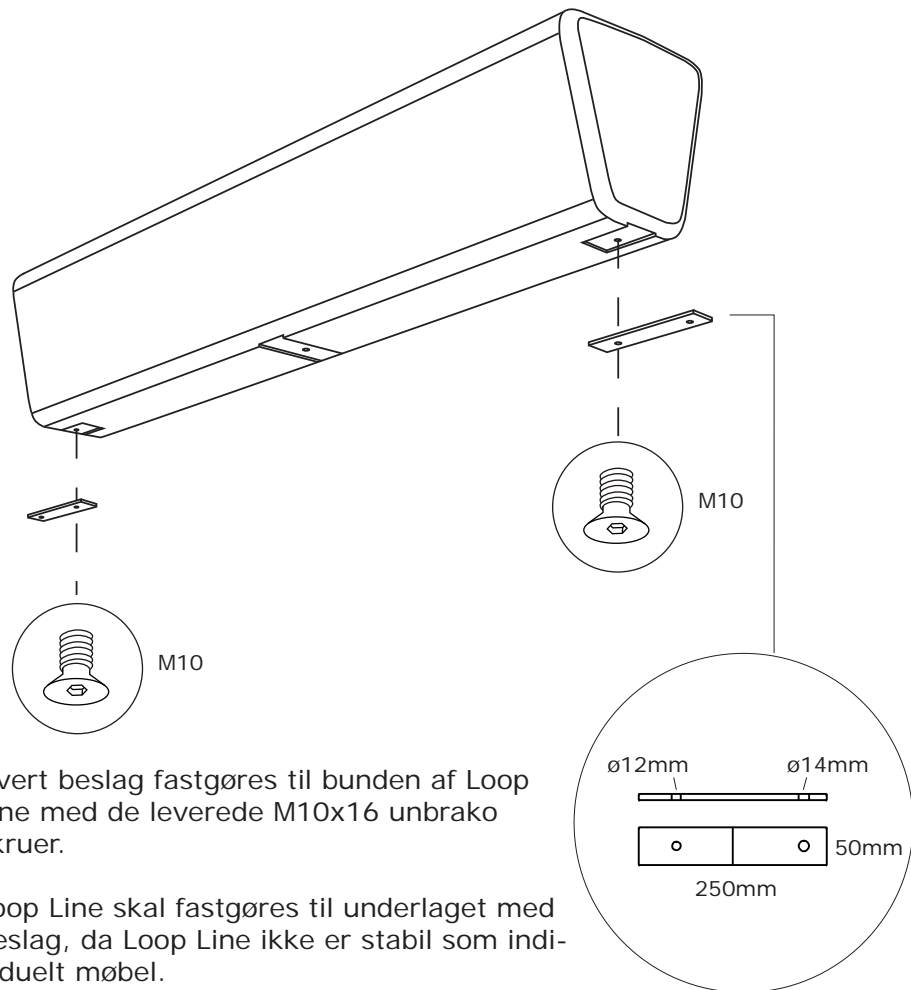

B5 beslag til nedgravning, midt

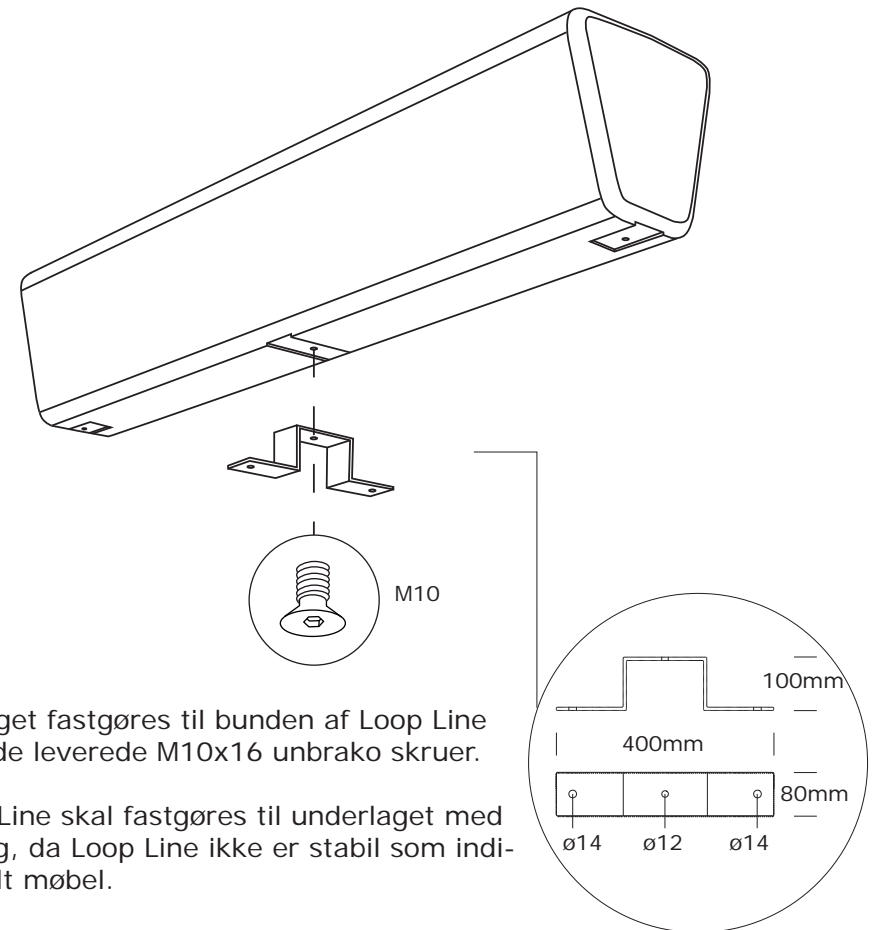

B6 beslag til overflademontering, midt

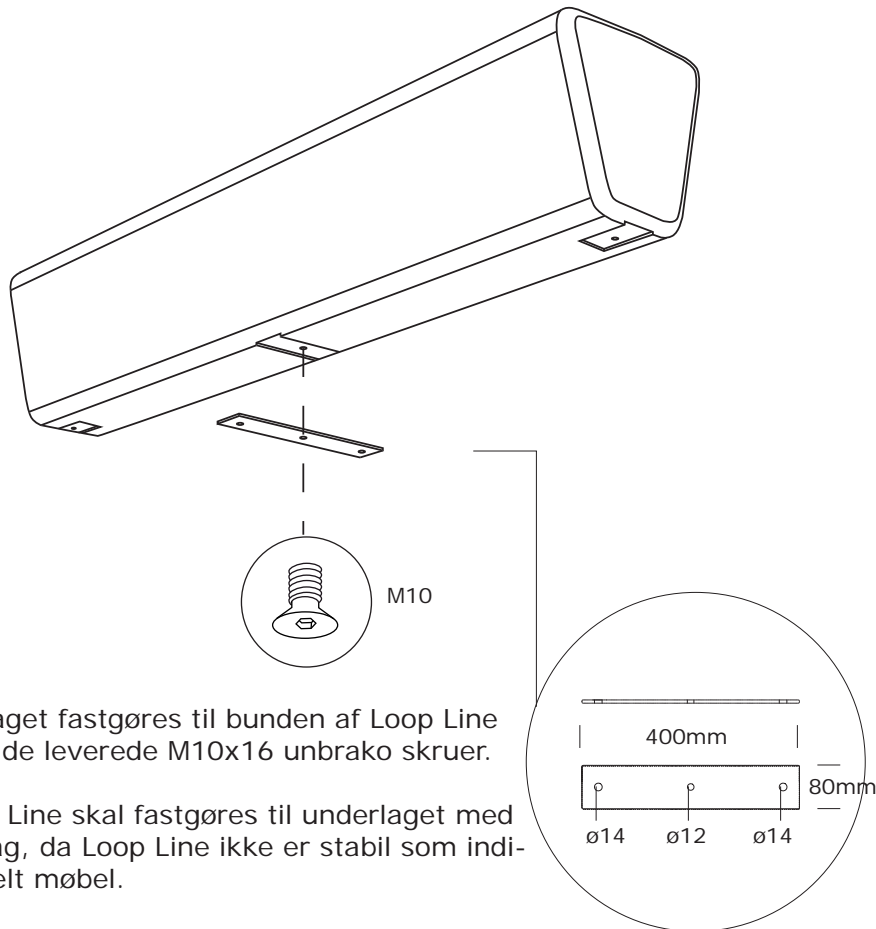

Beslaget fastgøres til bunden af Loop Line med de leverede M10x16 unbrako skruer.

Loop Line skal fastgøres til underlaget med beslag, da Loop Line ikke er stabil som individuelt møbel.

B4 samlebeslag

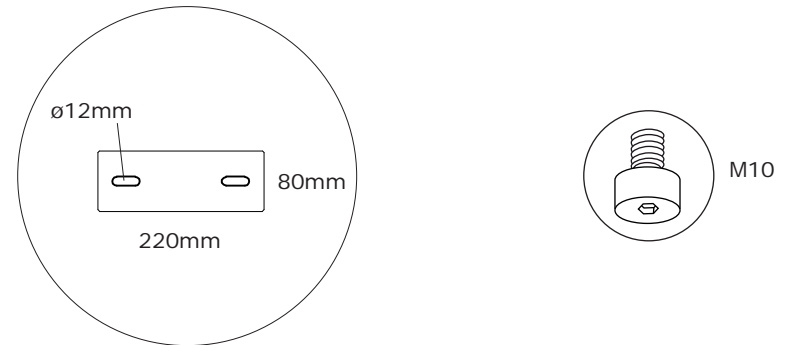

Modulerne samles med justerbart (0-50mm) samlingsbeslag (B4) i hver ende.

Hvert beslag monteres i bunden af hver Loop Arc med de medleverede M10x16 bolte.

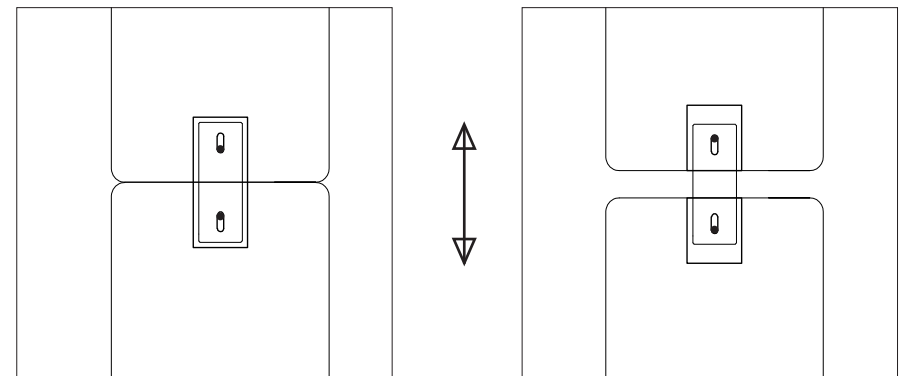

Rengøringsvejledning

Materialet polyethylen tåler næsten alle rengøringsmidler.
Materialet skal ikke vedligeholdes.
Bevarer farverne - afbleges minimalt af solen.

Højtryksrensere kan med fordel anvendes til rengøring af produktet.

Efter rengøring kan anvendes vinylrens (samme som anvendes til biler)
til at shine produktet.

Skridsikre overflader

Ved sandblæsning af støbeformen opnås en ru/nubret overflade på det endelige produkt.
Processen øger friktionen og gør derved overfladen mindre glat.